

売店舗 & 売事務所他

西尾市

満全町

- ☆オーナーチェンジ!
- ☆西尾・中央通り沿線!
- ☆名鉄「西尾」駅 徒歩約6分!

[外観写真]



価格 2,780万円

[間取り図]

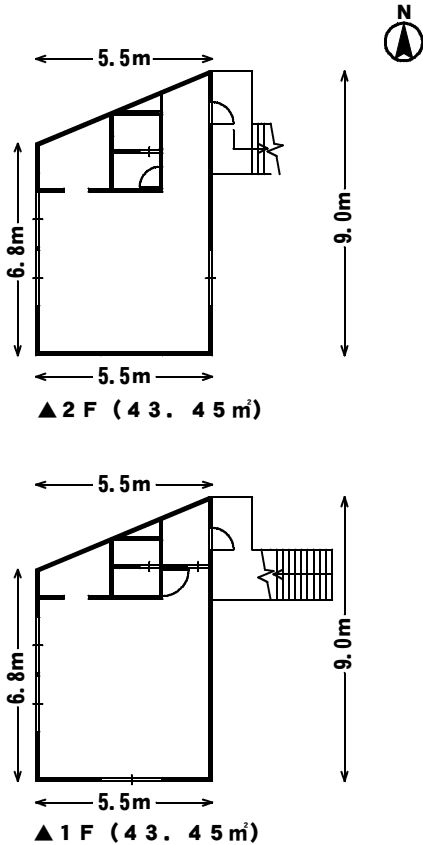

所在地	西尾市満全町26番地1、同所26番地2、 同所26番地3、同所26番地9、同所26番地11、 同所25番地2		
交通	名鉄西尾線「西尾」駅 徒歩約6分		
土地面積	96.32㎡ (29.13坪)		
建物面積	86.90㎡ (26.28坪)		
建物構造	木造鋼板葺2階建		
間取り	2フロアー		
築年月日	平成19年4月		
土地権利	所有権	地目	宅地
都市計画	市街化		
用途地域	商業地域		
建ぺい率	80%	容積率	400%
接道	南側約15.0m公道に約6.5m、 東側約4.0m公道に約5.7m接する		
設備	電気、上下水道、プロパンガス		
駐車場	なし	現況	賃貸中
引渡日	即	取引態様	専属
備考			



(社)愛知県宅地建物取引業協会会員 愛知県知事免許(6)第15385号

中部エステイト株式会社

〒444-0847 愛知県岡崎市六名東町3番地1

お問い合わせ・ご案内は

TEL 0564-51-2333 FAX 0564-51-7970

Eメール info@chubu-estate.co.jp